

Carta degli interventi



Proposta per un sistema di percorsi pedo-ciclabili protetti per l'infanzia

INTERVENTI FINALIZZATI ALLA RIORGANIZZAZIONE DELL'ACCESSIBILITA' DELL'AREA SCOLASTICA E ALLA INTEGRAZIONE DEL PERCORSO NEL QUARTIERE

- percorso protetto pedociclabile
- strada di accesso al parcheggio interno al complesso scolastico dedicato agli utenti
- zona interessata dal progetto
- ⊗ 1 parcheggio per gli utenti
- ⊗ 2 parcheggio riservato al personale scolastico/ deposito biciclette degli scolari
- ⊗ 3 parcheggio pubblico da attrezzare
- ⊗ verde pubblico attrezzato da realizzare

MISURE PER RIDURRE LA VELOCITA' DELLE MACCHINE E AUMENTARE L'ATTEZIONE DEL CONDUCENTE PER LA SICUREZZA DEL PEDONE E DEL CICLISTA

- pista ciclabile in sede propria
- pista ciclabile protetta in sede promiscua
- tratto organizzato secondo i principi delle "vie residenziali"
- attraversamenti pedo-ciclabili protetti



Sezioni stradali stato di fatto

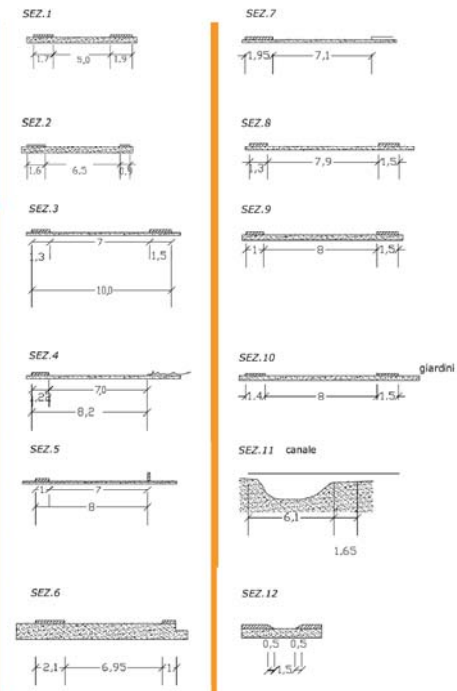

- percorso pedo-ciclabile promiscuo/protetto
- tratto organizzato secondo i principi di "via residenziale"
- pista ciclabile in sede propria

- ⊗ 1 parcheggio per gli utenti
- ⊗ 2 parcheggio riservato al personale / deposito biciclette degli scolari
- ⊗ 3 parcheggio pubblico da attrezzare
- ⊗ verde da realizzare